

NOTICE DE MONTAGE

# SPEEDY EXTENSION

## BLANC

### PORTE TOUT VERRE

Habillage monobloc pour châssis Eclisse Extension version 95 ou 100  
à deux vantaux pour porte tout verre de 630 à 1030 mm de large  
et 2040 mm de hauteur.

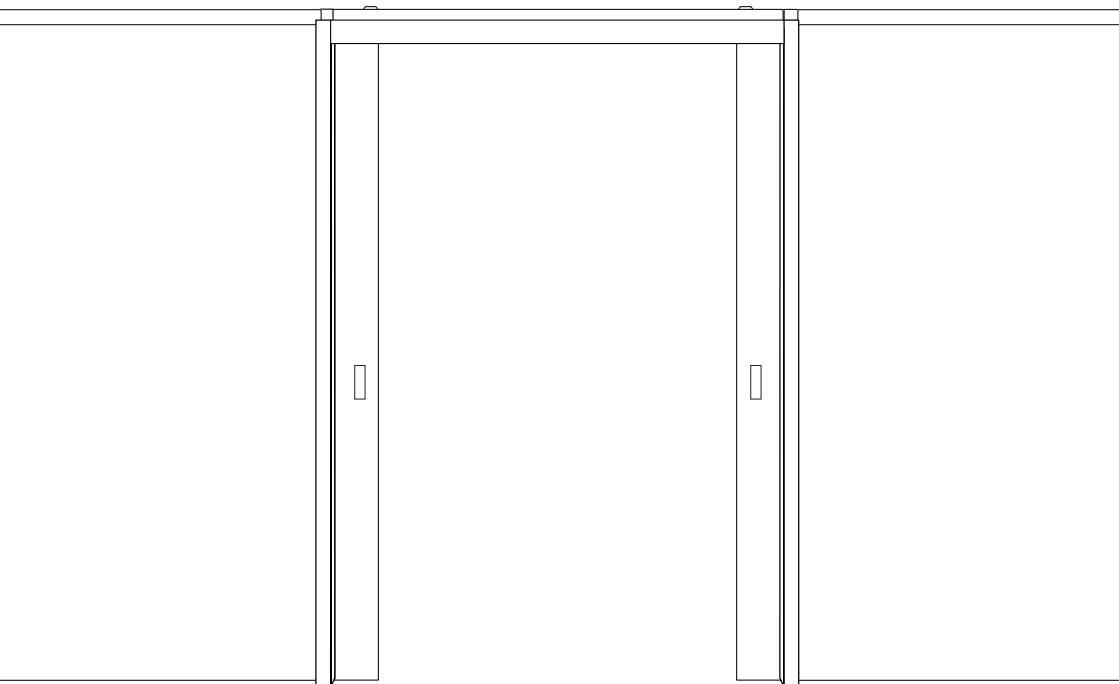

## CONTENU

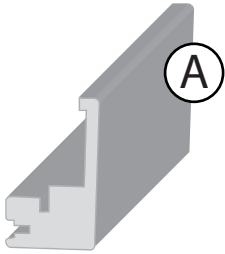

**4 montants de passage**  
en mdf revêtu blanc

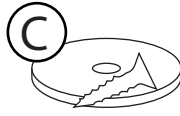

**6 aimants**  
avec 4 vis de fixation

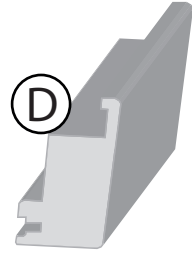

**2 traverses**  
en mdf revêtu blanc

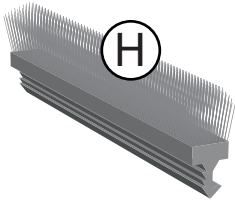

**6 joints-brosse**

## OUTILS À PRÉVOIR (NON FOURNIS)

- 4 vis autoforantes de longueur mini 40 mm et de diamètre 4mm
- Perceuse avec foret à bois  $\varnothing$ 4 mm
- Colle type silicone
- Mètre
- Paire de ciseaux
- Cutter
- Scie à bois
- Ciseau à bois et marteau

1

Mesurer la hauteur sous le porte-rail du châssis sur sol fini : \_\_\_\_\_

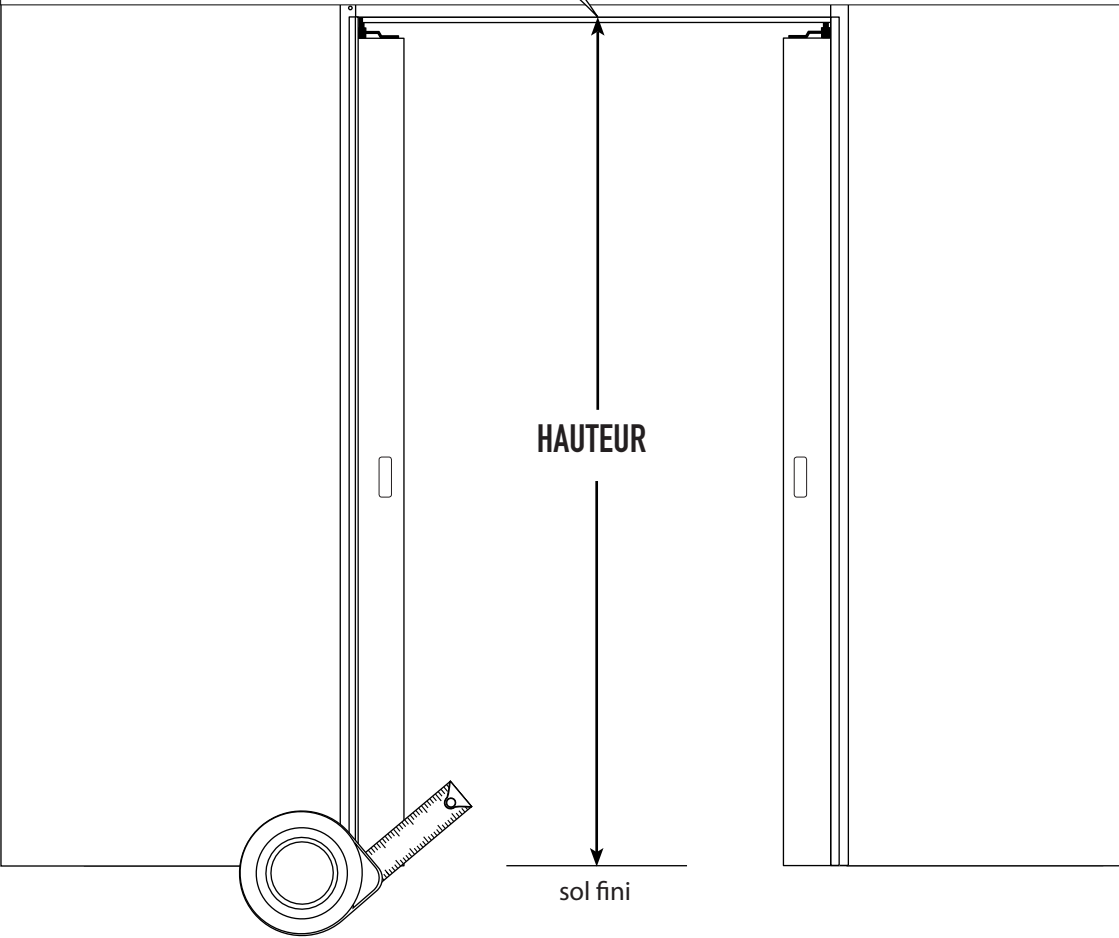
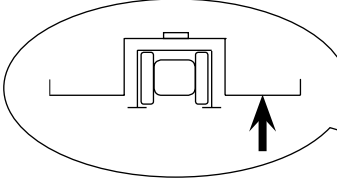

2

Couper les 4 montants de passage avec une scie à bois à cette hauteur en ajoutant 1,5 cm. Attention ! Vous devez couper du côté de l'extrémité plate qui sera placée en bas (sur le sol).

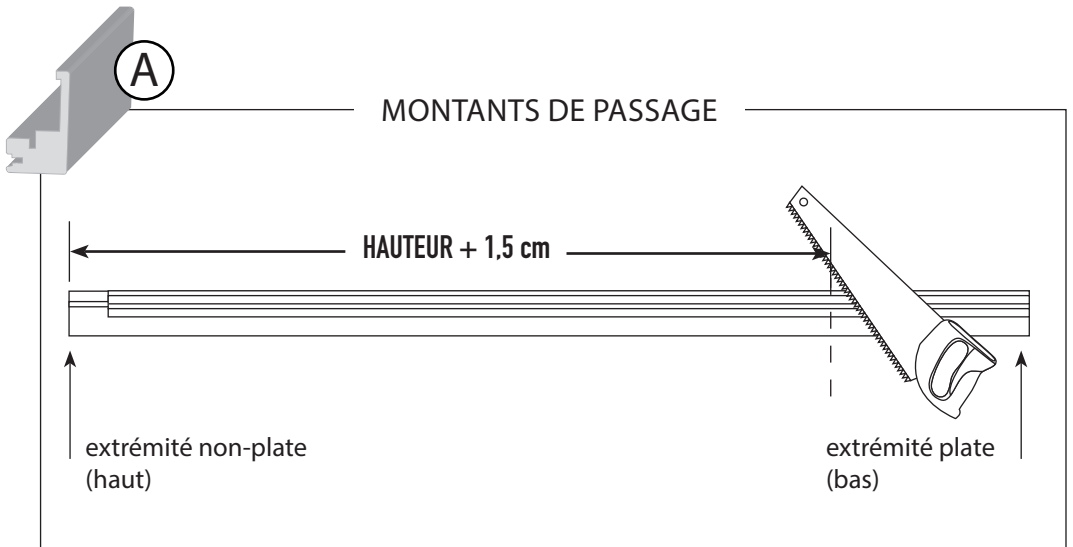

3

Si le guide au sol a été installé avec les tenons, réaliser une encoche de 15x15x42 mm avec un ciseau à bois de l'autre côté de chaque montant de passage (à l'extrémité non percée).

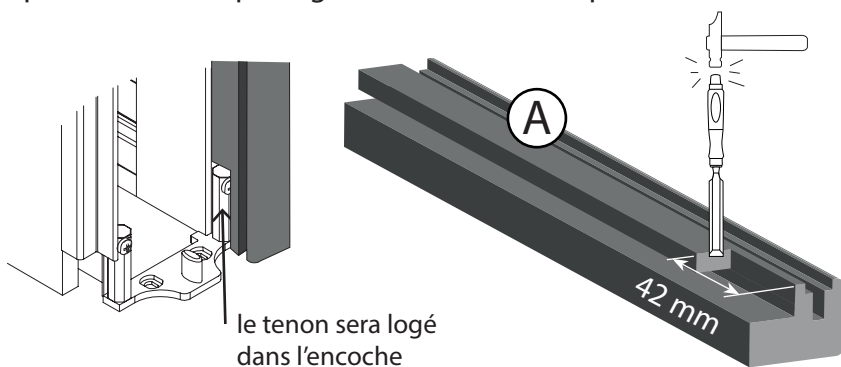

4

Insérer un joint-brosse H dans les 4 montants de passage. Couper l'excédent aux ciseaux. Déposer de la colle silicone dans l'autre rainure de chaque montant.

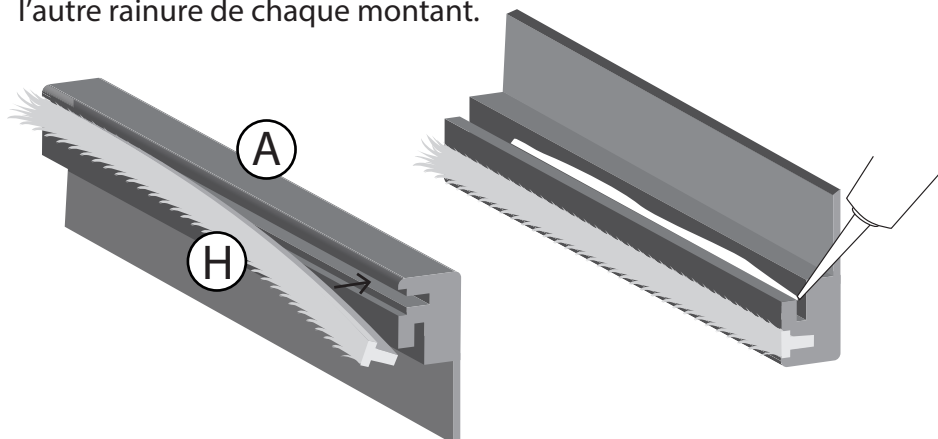

5

Glisser les 4 montants de passage sur chaque face du châssis.  
L'extrémité plate doit être en bas. Appuyer pour assurer une bonne adhésion bois/métal le temps que la colle prenne.

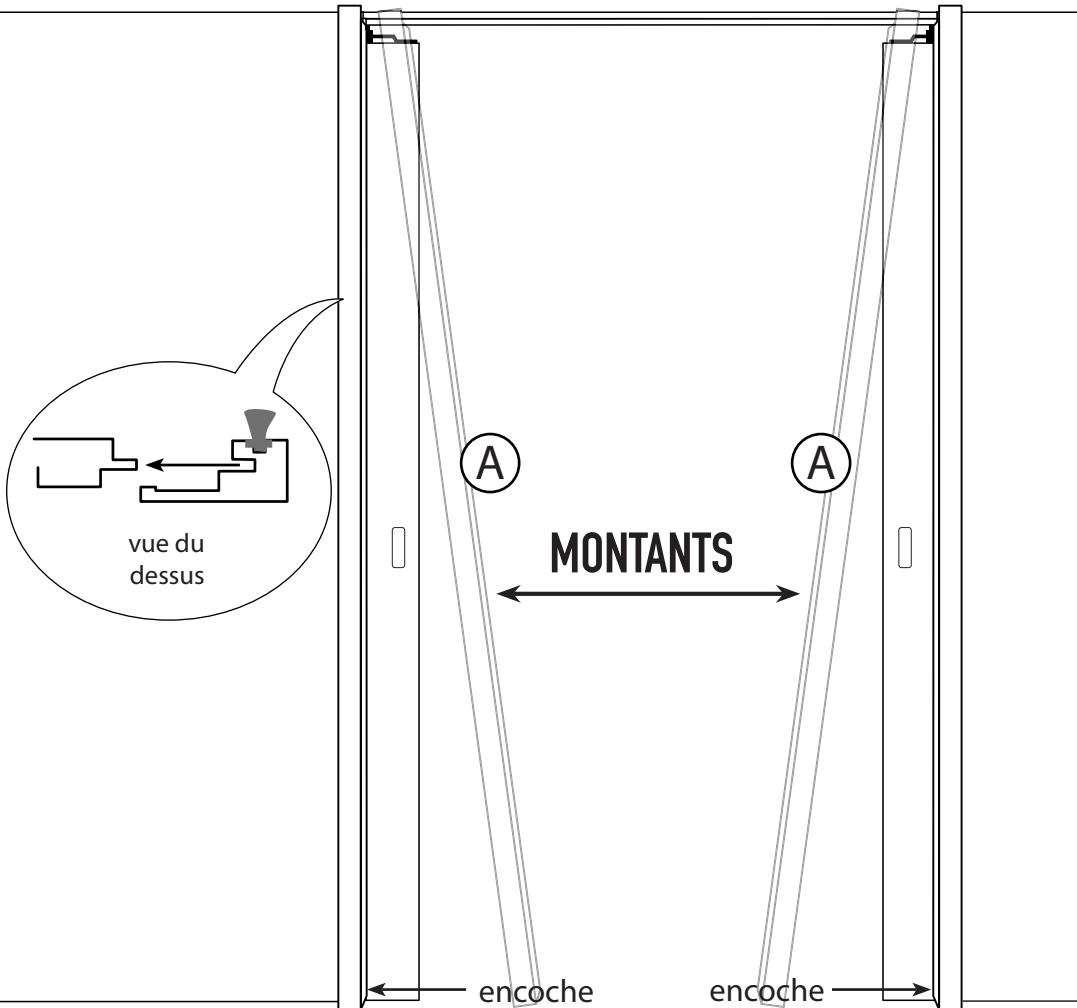

6

Mesurer la distance entre les montants pour déterminer la longueur des traverses : \_\_\_\_\_ cm.

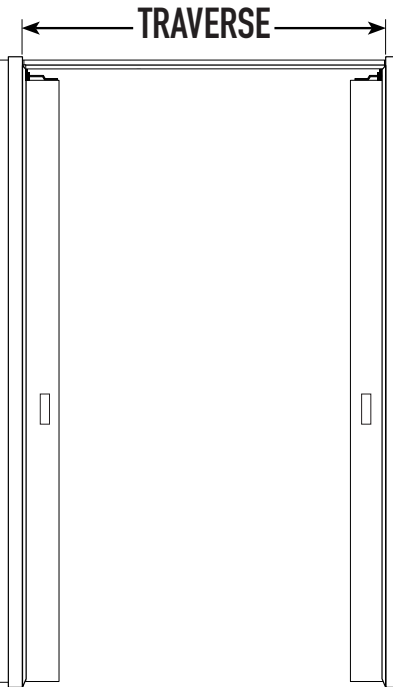

7

Couper les 2 traverses fournies à cette longueur (une pour chaque face).

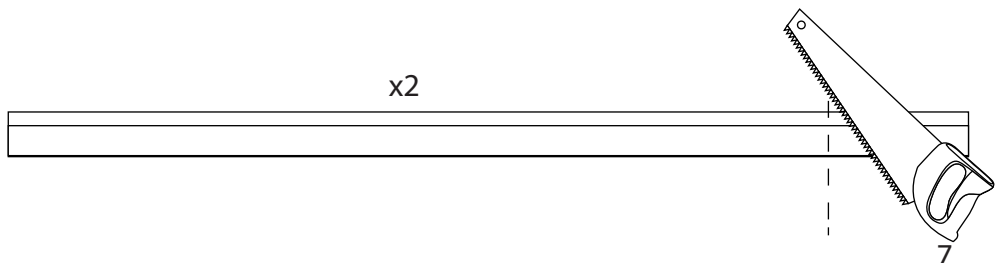

8

Visser 2 aimants par traverse à 100 mm minimum des extrémités.

x2

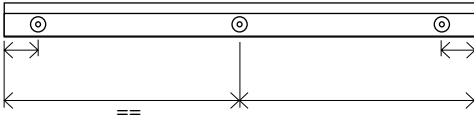

100 mm  
minimum

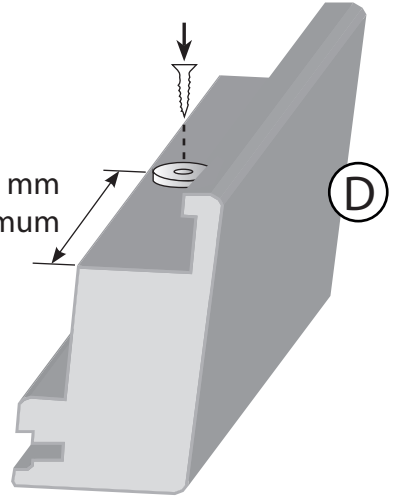

9

Placer les 2 traverses entre les montants, rebord vers le haut. Le haut de la traverse doit être aligné avec le haut des montants.

Note : Le démontage des traverses doit se faire par glissement horizontal de la traverse vers l'extérieur et non en tirant vers le bas, ce qui risquerait d'endommager les fixations par vis.

alignement

TRaverse

aimants  
vue de  
profil

Bravo, le montage  
est terminé !



# Vous avez des questions ? Nous allons y répondre !



Par e-mail via [info@eclisse.fr](mailto:info@eclisse.fr)



Regardez nos vidéos de montage  
sur [youtube.com/c/EclisseFr](https://youtube.com/c/EclisseFr)

[www.eclisse.fr](http://www.eclisse.fr)