

# NOTICE DE MONTAGE VERSION 100

Châssis pour portes coulissantes escamotables

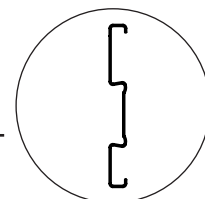

## NOMENCLATURE: châssis, rail et quincaillerie

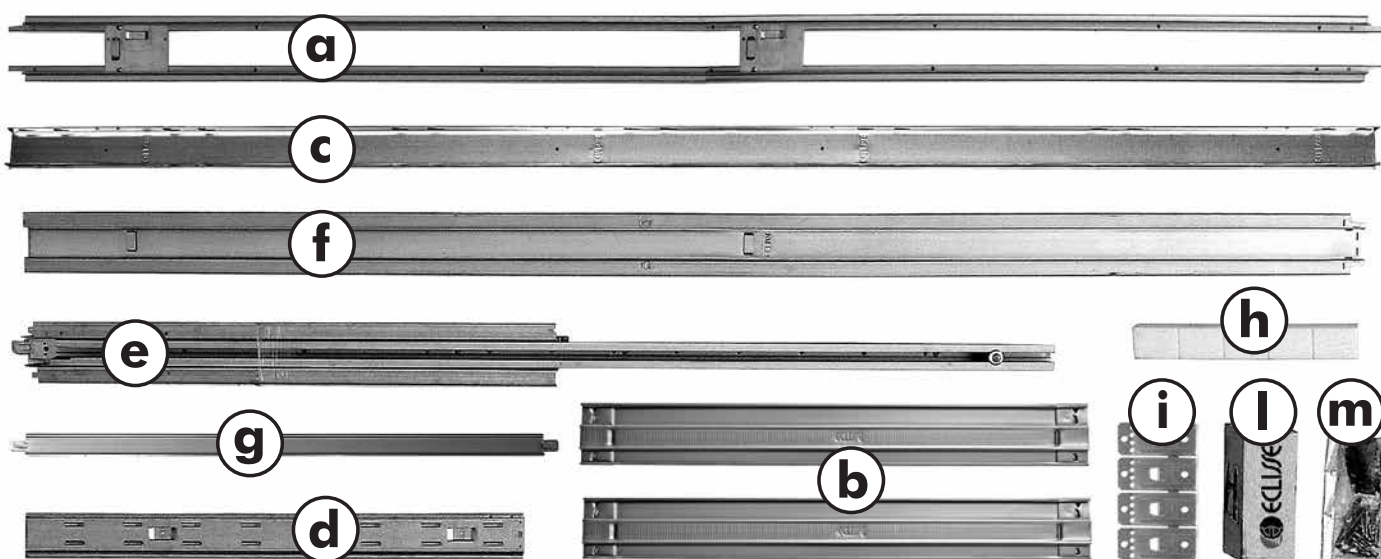

- a** Montants verticaux antérieurs (passage)  
(déjà assemblés)
- b** Omégas horizontaux de renfort (10 u)
- c** Montant vertical postérieur (fond de coffre)
- d** Traverse de coffre supérieure
- e** Porte rail et rail
- f** Montant de butée métallique
- g** Entretoises (2 u)
- h** Cales en polystyrène (5 unités prédécoupées)
- i** Pattes de fixation au sol (4 u)
- l** Boîte de quincaillerie (pour la mise en oeuvre du panneau de porte)
- m** Sachet de vis (9 u 4,2 x 9,5 mm pour l'assemblage du châssis) - (72 u 3,9 x 19 pour fixer les plaques de plâtre)

## Outils nécessaires

Perceuse à percussion

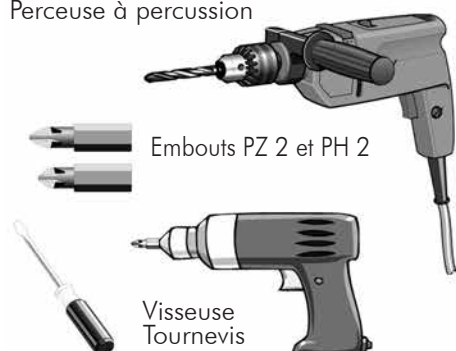

Embouts PZ 2 et PH 2

Visseuse  
Tournevis

Mètre



Scie



Clé (n°13)



Gants



Marteau

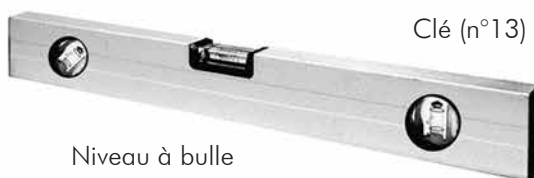

Niveau à bulle

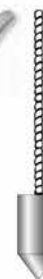

Fil à plomb

# Éléments du châssis et différents détails

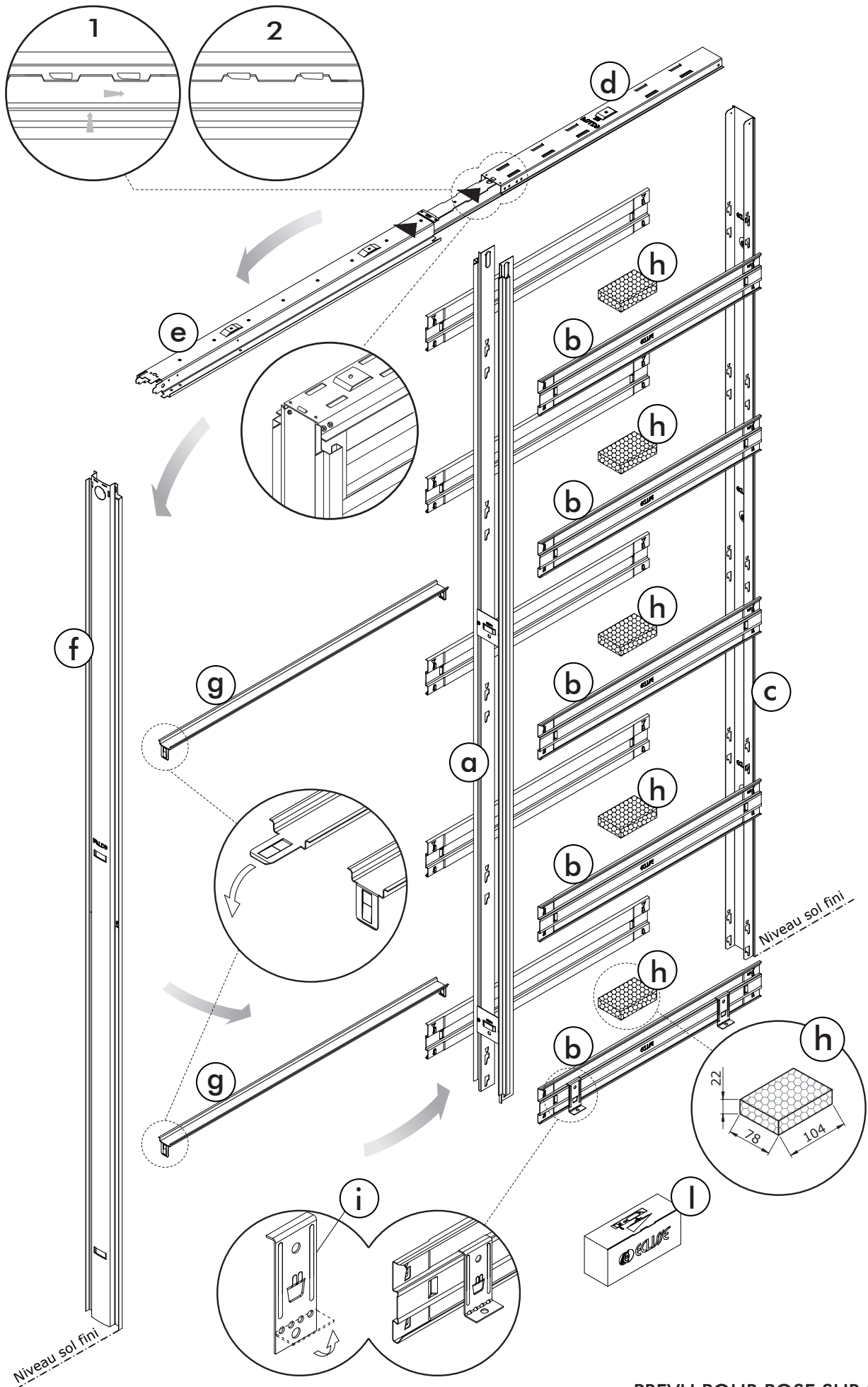

PREVU POUR POSE SUR SOL FINI

## FIXATION DU CHÂSSIS AU SOL - SOLUTION 1

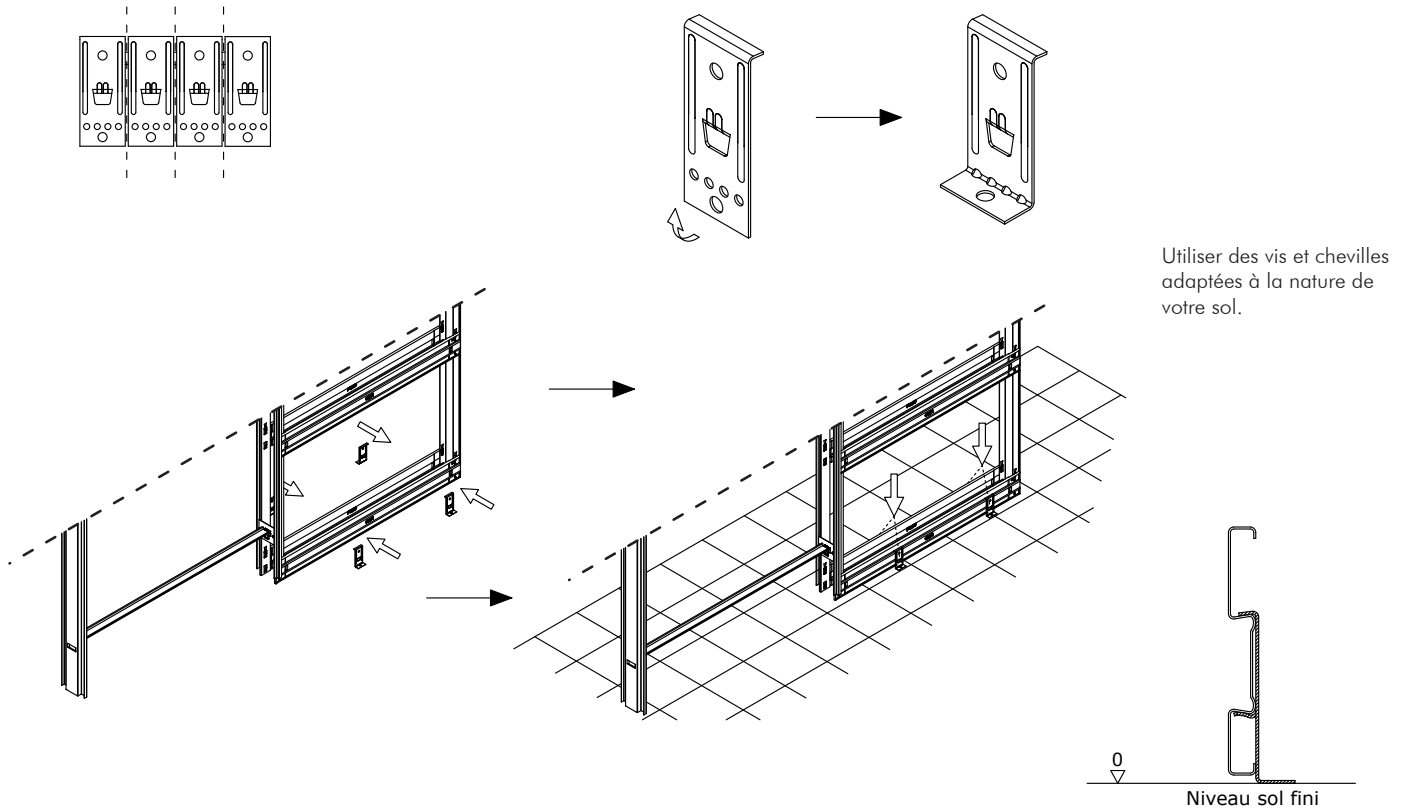

## FIXATION DU CHÂSSIS AU SOL - SOLUTION 2

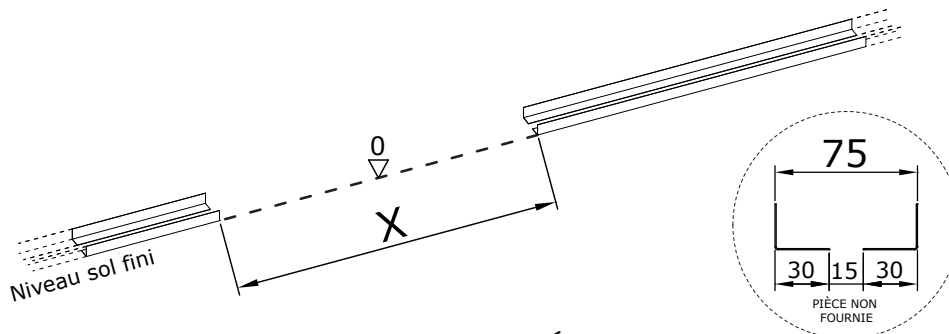

Panneau de porte	X (mm)
630	670
730	770
830	870
930	970
1030	1070
1130	1170
1230	1270

2 cornières métalliques collées au sol

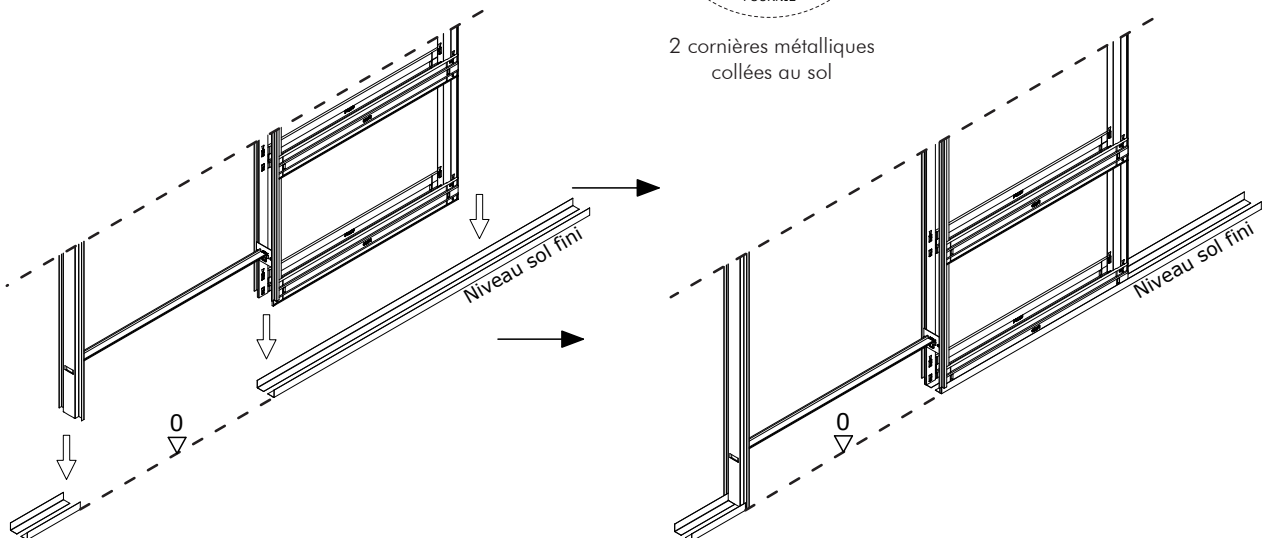

# NOTICE D'ASSEMBLAGE ET POSE DU CHASSIS



## PHASE 1 →

Vérification du contenu du colis (voir nomenclature page 1)

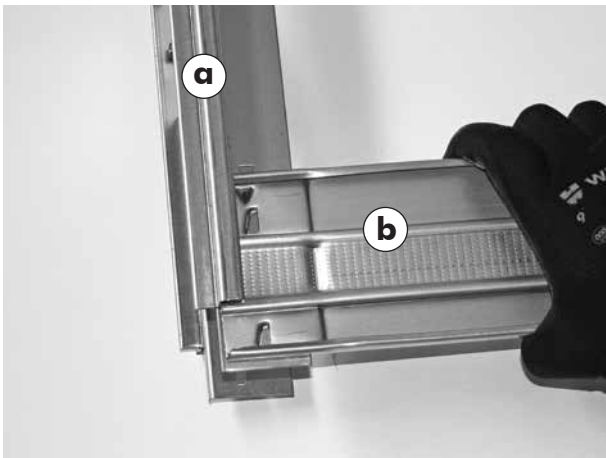
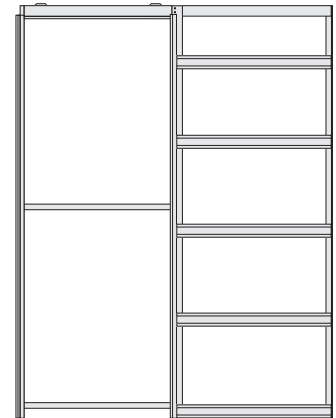

## PHASE 2 →

Procéder à l'assemblage de la partie coffre en commençant par l'oméga (b) du sol, et en l'assemblant par clippage aux montants (a) et (c).

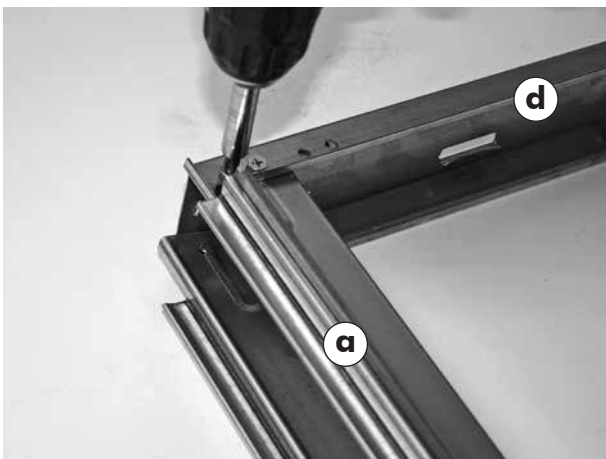
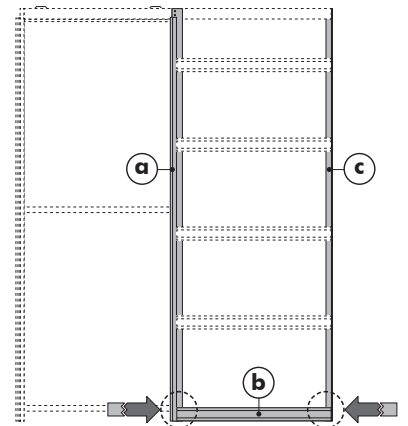

## PHASE 3 →

Assembler le porte-rail (d) de la partie coffre aux montants (a) et (c) par vissage à l'aide des vis 4,2 x 9,5 mm du sachet (m).

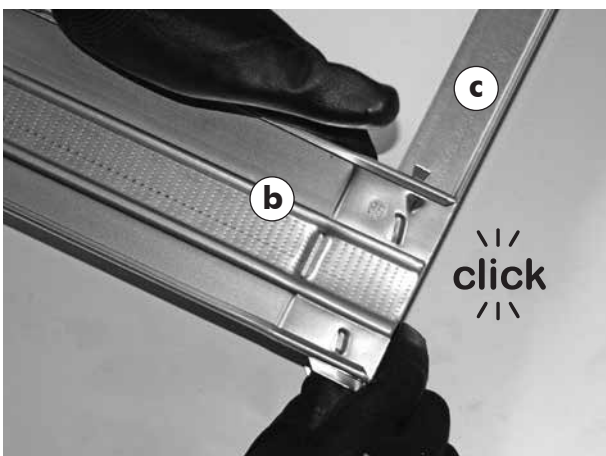
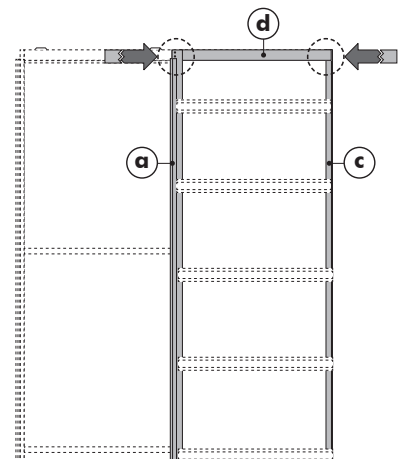

## PHASE 4 →

Encastrer les omégas (b) de la partie coffre aux montants (c) et (a) et compléter la fixation aux deux faces du châssis.

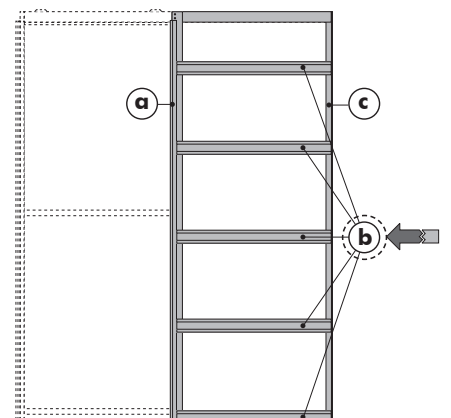

# NOTICE D'ASSEMBLAGE ET POSE DU CHASSIS

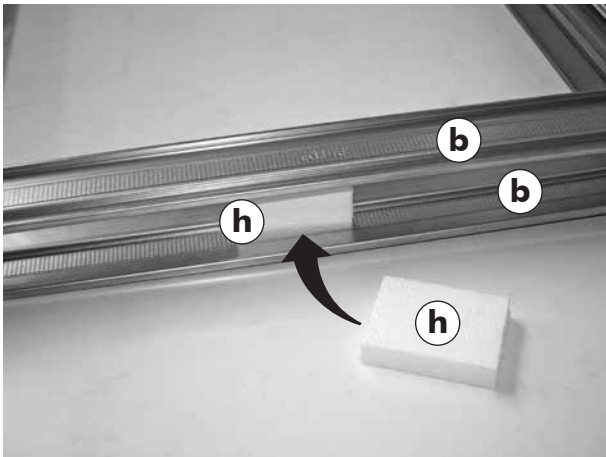

**PHASE 5** ➡  
Insérer des cales de polystyrène (**h**) (provisoires) entre les omégas.

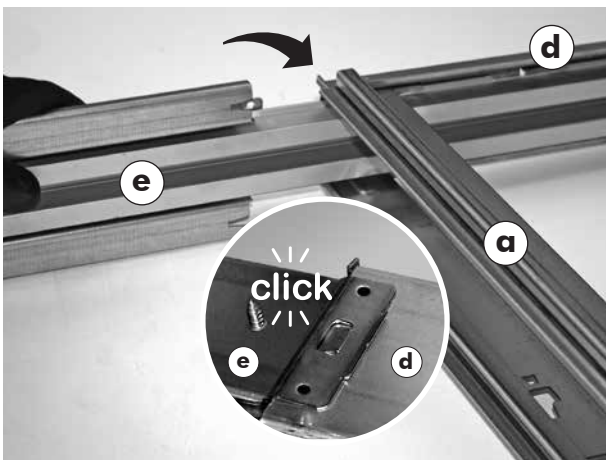
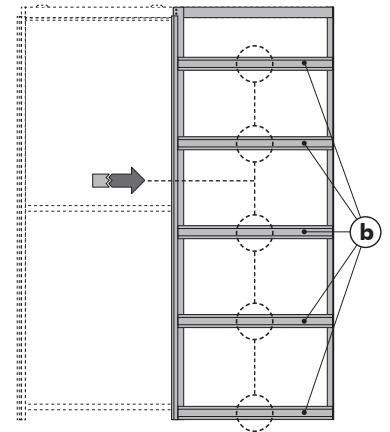

**PHASE 6** ➡  
Insérer le rail équipé du porte rail en acier (**e**) dans la partie coffre (**d**) et pousser à fond jusqu'au déclic d'accrochage.

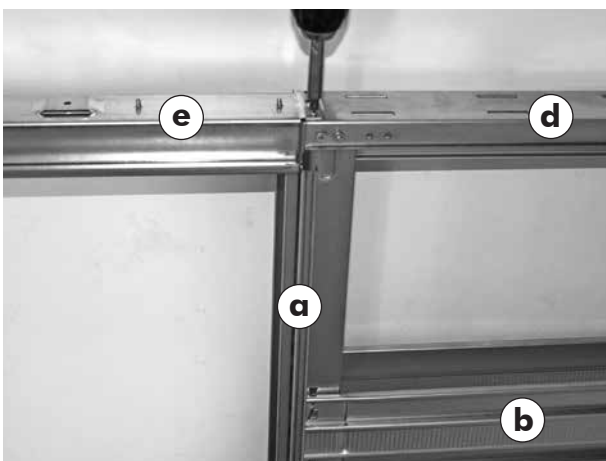
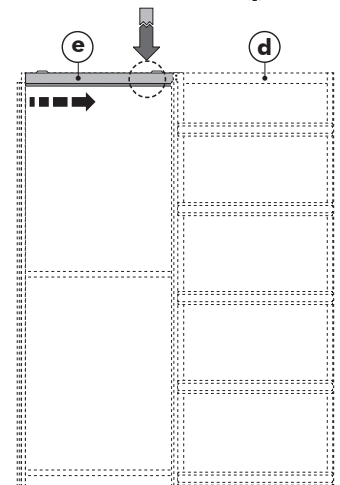

**PHASE 7** ➡  
Visser le rail (**e**) par le dessus à l'aide des 2 vis 4,2 x 9,5 mm du sachet (**m**).

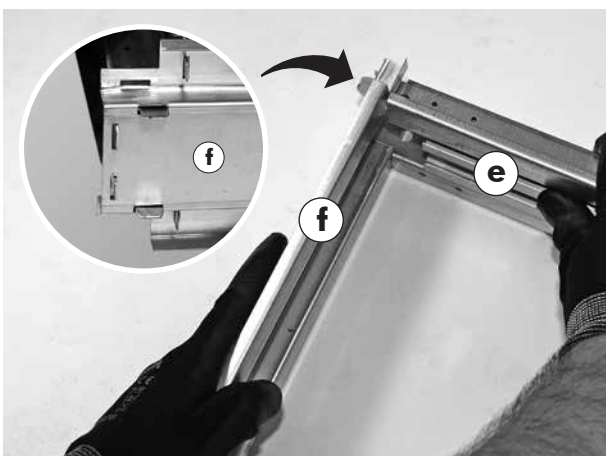
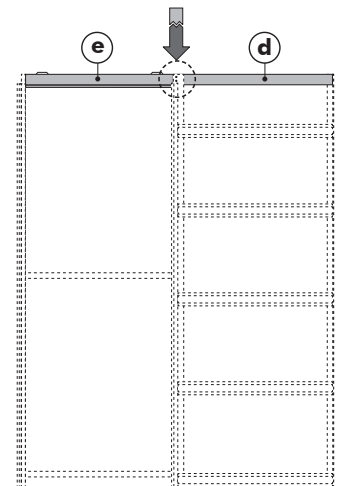

**PHASE 8** ➡  
Assembler le montant de butée métallique (**f**) au rail en insérant les languettes du porte-rail (**e**).

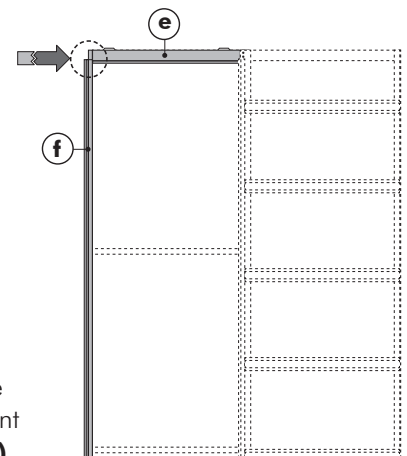

# NOTICE D'ASSEMBLAGE ET POSE DU CHASSIS

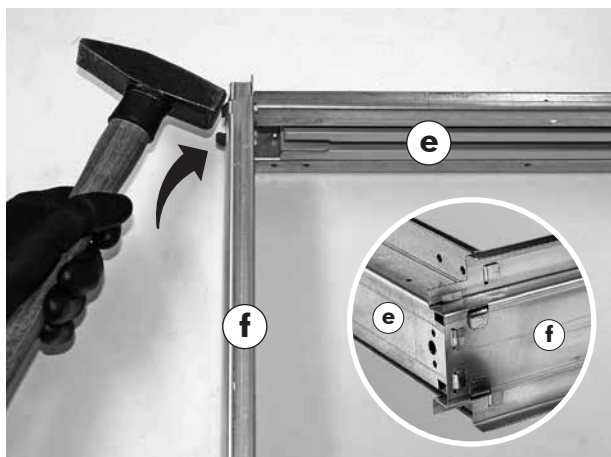

## PHASE 9 →

Fixer le montant de butée métallique (f) au rail par pliage des languettes du porte-rail (e).

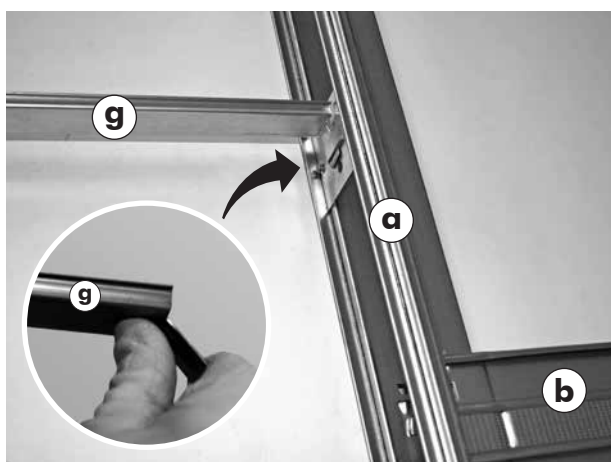
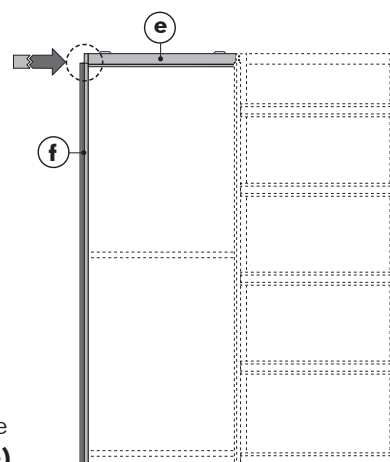

## PHASE 10 →

Assembler les entretoises (provisoires) (g) aux montants (a) et (f).

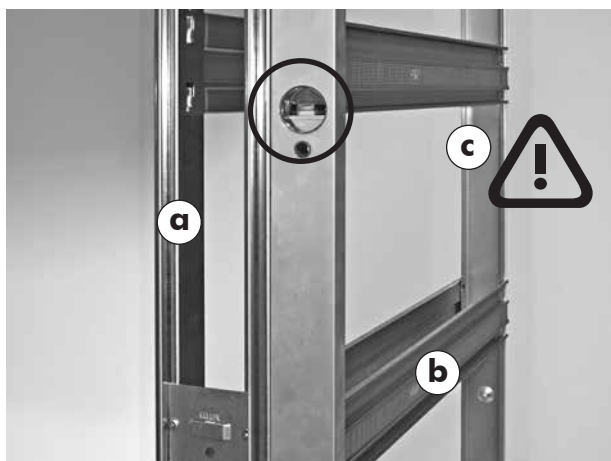
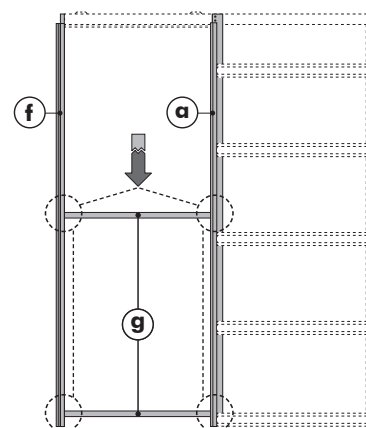

## PHASE 11 →

Afin d'obtenir un fonctionnement correct de la porte, le châssis devra être parfaitement vertical et d'aplomb.

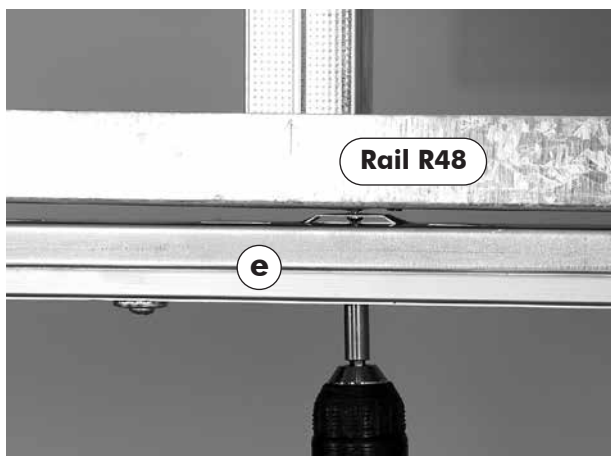
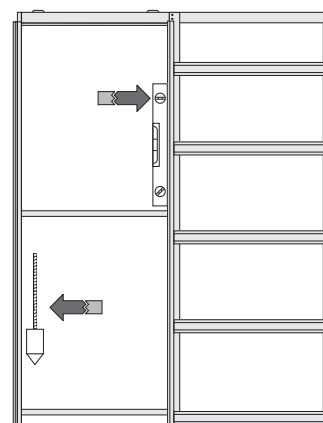

## PHASE 12 →

Assembler les éléments métalliques de la cloison périphérique au châssis par vissage.

**Nota:** la semelle de cloison d'imposte (Rail R48, non fourni) sera vissée du bas vers le haut au travers des trous laissés à cet effet dans le rail aluminium afin de conserver la possibilité de démontage ultérieur du rail si nécessaire.

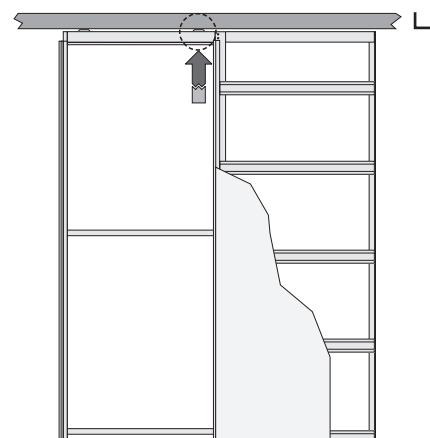

## NOTICE D'ASSEMBLAGE ET POSE DU CHASSIS

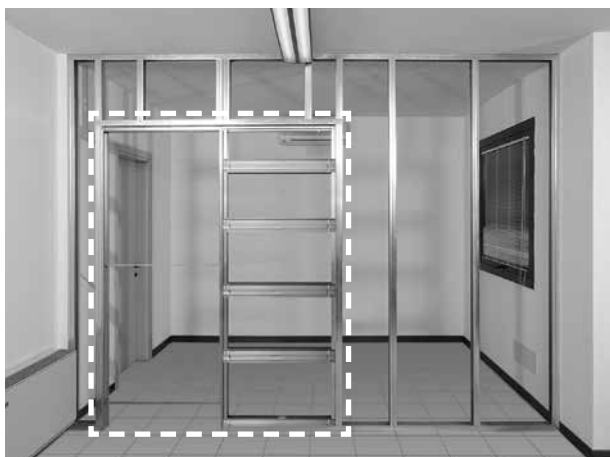

### PHASE 13 →

Assembler les montants **(f)** et **(c)** à l'ossature de la cloison par vissage (vis non fournies). (Ci-contre: le châssis assemblé)

**Nota:** La pose de plaques de plâtre se fera exclusivement à l'aide des vis 3,9 x 19 (fournies). Dans le cas contraire Eclisse décline toute responsabilité en cas de dommages tels que rayures sur porte occasionnées par un autre type de vis.

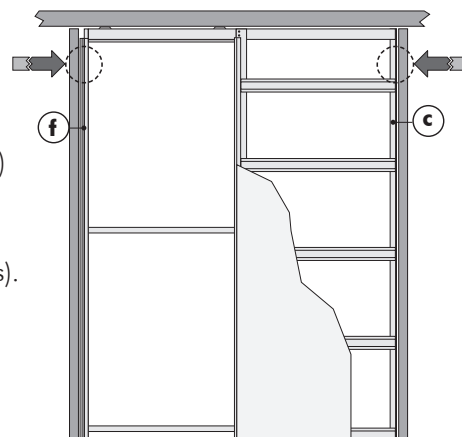

## FIXER LES PLAQUES DE PLATRE

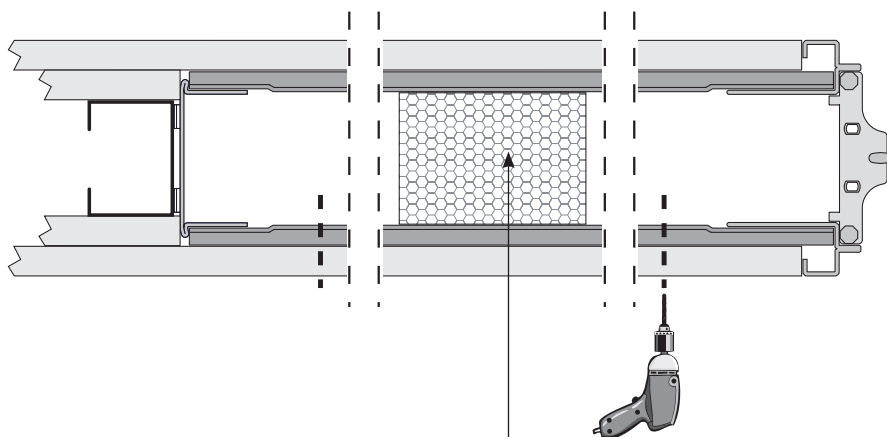

Cales provisoires  
en polystyrène

### PHASE 1

Prépercer les plaques de plâtre et les omégas à l'aide d'une perceuse équipée d'une mèche de 2 mm

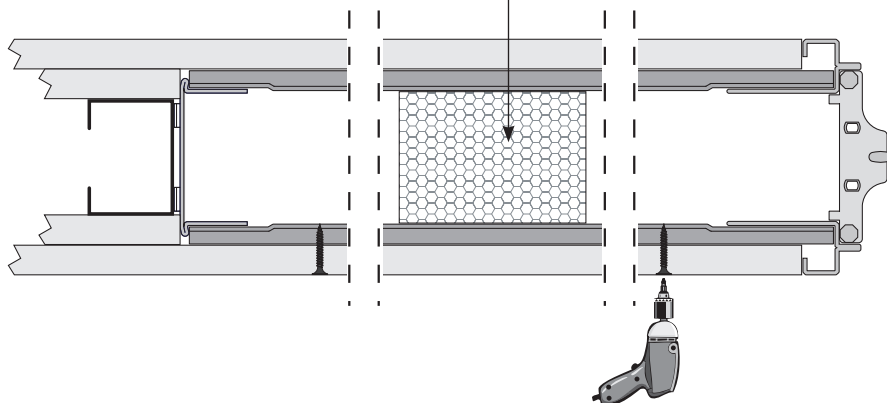
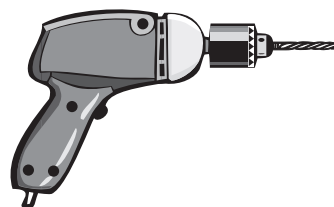

### PHASE 2

Visser à l'aide des vis fournies (3,9 x 19) à l'exclusion de tous autres types de vis

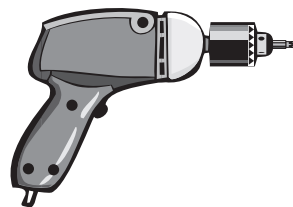



**ECLISSE FRANCE SAS**

Tél: 02 98 90 56 96 - Email: [contact@eclisse.fr](mailto:contact@eclisse.fr) - <https://www.youtube.com/c/EclisseFr>

